

Vidage de baignoire Geberit avec actionnement rotatif, d52, longueur 23 cm, avec kit de finition, principe du contre-courant

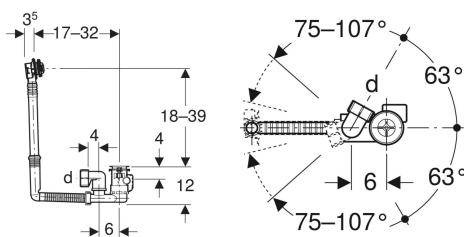

Exemple d'image

Utilisation

- Pour baignoires en acier, matière synthétique ou fonte
- Pour baignoires de taille standard
- Pour baignoires à passage de bonde de \varnothing 52 mm

Caractéristiques

- Conforme aux exigences de la norme EN 274

Contenu de la livraison

- Bonde
- Siphon
- Kit de finition
- Boîtier de réservation
- Matériel de fixation

- Avec trop-plein
- Joints à double face sur l'évacuation et le trop-plein
- Tête de trop-plein orientée et pouvant être fixée

Caractéristiques techniques

Capacité du trop-plein	0.6 l/s
Garde d'eau (mm)	50 mm

N° de réf.	Couleur / surface	DN	d, \varnothing	Débit d'évacuation
150.616.21.6	chromé brillant	40	40 mm	0.8 l/s

Accessoires

- Kit de raccordement Geberit pour baignoires en acrylique avec trop-plein